



TABLE PLIANTE RECTANGULAIRE - LIFETIME

Réf. 80951

Leisure n
Pleasure

Blanche - NESTING (ex 4446)

• DESCRIPTION

- Table pliante très solide et facile d'entretien
- Table rectangulaire pliante pouvant accueillir 4 personnes
- Extrêmement résistante: ne craint pas les chocs, ne se fissure pas, ne s'écaille pas
- Conçue pour une utilisation intérieure ou extérieure
- Table d'appoint pouvant supporter une charge uniformément répartie de 600kg
- Parfaitement pliante: les pieds s'encastrent dans l'épaisseur du plateau pour un encombrement minimal
- Parfaitement encastrable, table dite 'NESTING', gain de place de stockage de 20%.
- Manipulation et transport aisés, se stocke à plat
- La table a été testée et répond aux normes EN 581-1 et EN 581-3
- Stockage en box de 22 unités

• FINITION PLATEAU

- Couleur blanc
- Polyéthylène haute densité
- Moulé et soufflé en une seule pièce (sans joint)
- Epaisseur 5cm
- Traitement anti UV, anti-décoloration
- Résistant aux taches et aux intempéries

• FINITION ARMATURE ET PIÈTEMENT

- Tubes en acier neuf de 2.5cm de diamètre
- Traitement anti-corrosion
- Thermo laquage traité epoxy (bronze)
- Patins anti-bruit en caoutchouc



ACCESSOIRES



Chariot de Tables
Réf CHTAB

FILAIRE AVEC DIMENSIONS

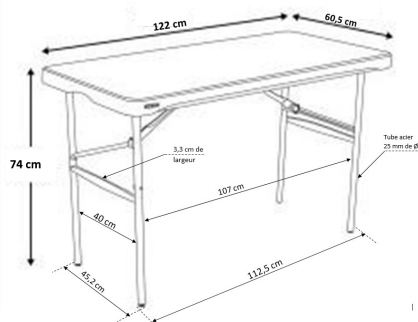

DIMENSIONS ET LOGISTIQUES

Dimensions dépliées (L x l x h)	122 x 60.5 x 74 cm
Dimensions pliées (L x l x h)	122 x 60.5 x 5 cm
Poids net	9.305 kg
Type de colisage	22 pcs.
Colis	124 x 102 x 75 cm
Poids colis	205.700 kg
Quantité par palette	44
Capacité Conteneur	20' 616
	40' 1342
	40' HC 1386



LNP conçoit et commercialise du mobilier et matériel pliants ou empilables, en métal, en bois, en polypropylène ou en HDPE destinés aux collectivités, à la CHR, aux loueurs et autres professionnels, pour l'événementiel, les conférences, les réunions ou pour les réceptions

FR013787 numéro d'enregistrement en application de l'article L.541-10 du code de l'environnement

