



TABLE RECTANGULAIRE PLIANTE - FURNITRADE

Réf. TBM152RE

Leisuren
Pleasure
BLANC

• DESCRIPTION

- Table pliante très solide et facile d'entretien
- Très légère: 13kg
- Extrêmement résistante: ne craint pas les chocs, ne se fissure pas, ne s'écaille pas
- Conçue pour une utilisation intérieure ou extérieure
- Peut supporter une charge uniformément répartie de 350 kg
- Parfaitement pliante: les pieds s'encastrant dans l'épaisseur du plateau pour un encombrement minimal
- Se stock très facilement sous forme de valise à poignées
- Manipulation et transport aisés

• FINITION PLATEAU

- Couleur Blanc
- Polyéthylène haute densité
- Moulé et soufflé en une seule pièce (sans joint)
- Epaisseur 4,2cm
- Traitement anti UV, anti-décoloration
- Résistant aux taches et aux intempéries

• FINITION ARMATURE ET PIÈTEMENT

- Tubes en acier neuf de 2,8cm de diamètre et 1,00mm d'épaisseur
- Traitement anti-corrosion
- Thermo laquage traité epoxy gris
- Patins anti-bruit et protection sols en caoutchouc

APPLICATIONS

GSA/ GSB

Location et traiteurs

Marché public

FILAIRE AVEC DIMENSIONS

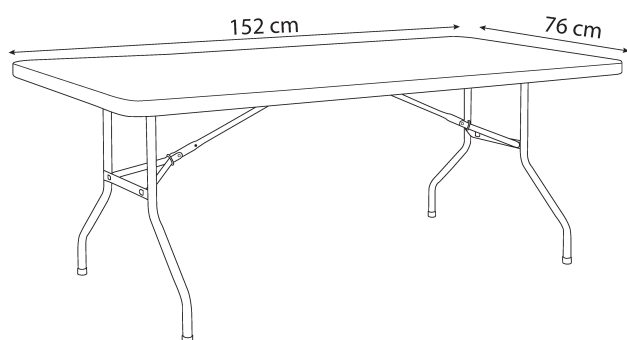

DIMENSIONS ET LOGISTIQUES	
Dimensions dépliées (L x l x h)	152 x 76 x 74 cm
Dimensions pliées (L x l x h)	152 x 76 x 6 cm
Poids net	11 kg
Type de colisage	1 pc.
Colis	153 x 79 x 5.5 cm
Poids colis	12.15 kg
Quantité par palette	30
Capacité Conteneur	20' 380
	40' 773
	40' HC 1094

FT FURNITRADE
INNOVATION & DESIGN

LNP conçoit et commercialise du mobilier et matériel pliants ou empilables, en métal, en bois, en polypropylène ou en HDPE destinés aux collectivités, à la CHR, aux loueurs et autres professionnels, pour l'événementiel, les conférences, les réunions ou pour les réceptions

FR013787 numéro d'enregistrement en application de l'article L.541-10 du code de l'environnement

