



Table Pliante RECTANGULAIRE

FURNITRADE - 153x76 cm - ép. 4,2 cm

Réf. TBM152RE-N

Leisuren Pleasure
NOIR - HDPE

• DESCRIPTION

- Table pliante professionnelle très résistante, légère, facile à transporter et à entretenir, destinée à un usage intensif intérieur et extérieur (loueurs, traiteurs, collectivités...).
- 152x76 cm, hauteur 74 cm, 4 à 6 personnes.
- Les pieds s'encastrant parfaitement dans l'épaisseur du plateau.
- Supporte une charge jusqu'à 350kg uniformément répartis.
- CONSEIL : positionner la table à chant pour replier les pieds en veillant à ce que l'anneau de verrouillage libère et permette le repliage des pieds.
- Garantie 2ans
- Poids : 12,1 kg

• FINITION PLATEAU

- Polyéthylène Haute Densité HDPE - Coloris NOIR
- Monobloc, Moulé et soufflé en une seule pièce (sans joint)
- 70% de HDPE Neuf et 30% de HDPE recyclé
- Épaisseur 4,2cm
- Traitement anti UV, anti-décoloration

• FINITION ARMATURE ET PIÈTEMENT

- Tubes en acier de 28 mm de diamètre et 1,00 mm d'épaisseur
- Traitement anti-corrosion
- Thermo laquage traité epoxy noir
- Patins anti-bruit et protection sols en caoutchouc



ACCESSOIRES



Chariot de tables
Réf CHTABBM



Chariot de tables
Réf 80339

FILAIRE AVEC DIMENSIONS

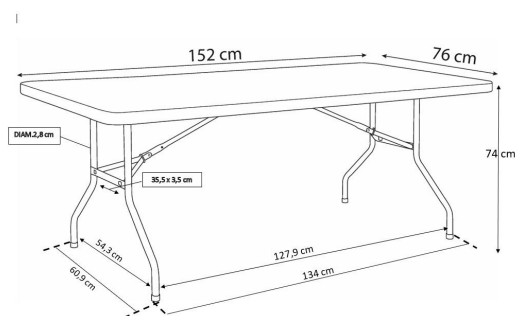

DIMENSIONS ET LOGISTIQUES

Dimensions dépliées (L x l x h)	152 x 76 x 74 cm
Dimensions pliées (L x l x h)	152 x 76 x 6 cm
Poids net	12.2 kg
Type de colisage	1 pc.
Colis	153 x 79 x 5.5 cm
Poids colis	13.2 kg
Quantité par palette	30
Capacité Conteneur	20' 380
	40' 795
	40' HC 900

FT FURNITRADE
INNOVATION & DESIGN

LNP conçoit et commercialise du mobilier et matériel pliants ou empilables, en métal, en bois, en polypropylène ou en HDPE destinés aux collectivités, à la CHR, aux loueurs et autres professionnels, pour l'évènementiel, les conférences, les réunions ou pour les réceptions

FR013787 numéro d'enregistrement en application de l'article L.541-10 du code de l'environnement

