



CHARIOT DE TABLES RONDES

183 cm

LIFETIME

Réf. 80193

DESCRIPTION

- Chariot de tables pour 8 tables rondes de 152-183 cm de diamètre ou 10 rectangulaires de 183 cm
- Idéal pour la manutention des tables pliantes
- Permet de transporter les tables de manière verticale afin d'éviter les déformations
- Système de maintien renforcé et soft touch pour ne pas abimer les flancs de la table
- Équipé de 2 roues pivotantes avec frein pour faciliter la manutention.
- Conçu pour passer les portes de 90cm de largeur
- Peut supporter une charge maximale de 300kg
- Livré démonté avec notice de montage
- Montage très facile

FINITION ARMATURE ET PIÈTEMENT

- Structure en acier
- Piètement tubes carrés de 38 x 38 x 2 mm
- Traitement anti-corrosion
- Thermo laquage traité epoxy noir
- 2 roues pivotantes de 125mm de diamètre avec freins ; 2 roues fixes de 125mm de diamètre.



FILAIRE AVEC DIMENSIONS

80193
Table Cart (Black)

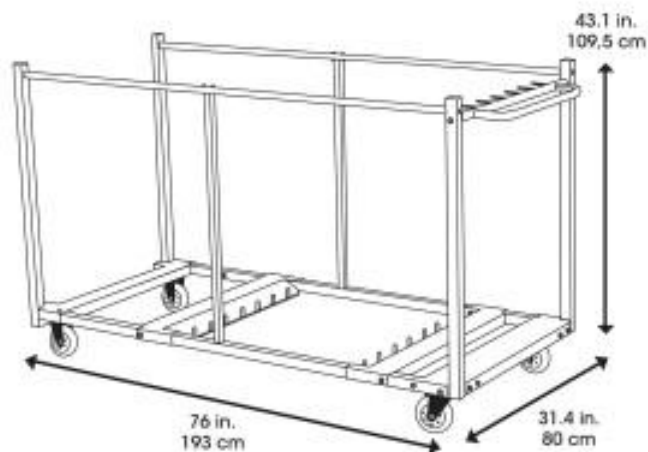

©2018 Lifetime Products Inc. Cleveland, OH 44100-9911 USA

DIMENSIONS ET LOGISTIQUES

Dimensions dépliées (L x l x h)	193 x 80 x 110 cm
Dimensions pliées (L x l x h)	193 x 31 x 20 cm
Poids net	46.750 kg
Type de colisage	1 pc.
Colis	196.5 x 32.5 x 21 cm
Poids colis	47.750 kg
Quantité par palette	15

