

DESCRIPTION

- Chariot conçu pour la manutention des chaises pliantes Jumbo, Jet, Prestige, Métal ou Palme
- La partie basse CHCHA permet de transporter ;56 chaises JUMBO ou ;72 chaises Prestige, Métal ou ;112 chaises JET et PALME ainsi que ;48 chaises NET
- Possibilité de rajouter une partie haute (CHCHARE) pour doubler sa capacité
- La partie haute (CHCHARE) pèse 20kg et mesure 205x90x200cm (1 carton de 100x90x35cm)
- Les parties basse et haute sont vendues séparément.
- La partie haute (vendue séparément) contient 2 montants verticaux de 2 mètres qui viennent remplacer les montants de 1m de la partie basse, afin de renforcer la solidité de l'ensemble.
- Livré démonté, Montage simple
- **Garantie 2 ans**
- Poids: 38,3 kg

FINITION ARMATURE

- Structure en acier thermo laqué pour une meilleure résistance dans le temps
- Tubes carrés en acier de 40x40x1.5mm
- Chariot équipé de ;2x roues pivotantes avec frein dia 100mm, ;2x roues fixes
- Hauteur de la base du chariot par rapport au sol 12.5cm
- Cote hors tout entre deux barres supports de chaises 28cm Profondeur 41cm

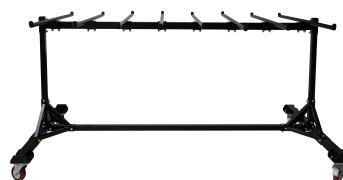

ACCESSOIRES



Partie haute
Réf CHCHARE

FILAIRE AVEC DIMENSIONS

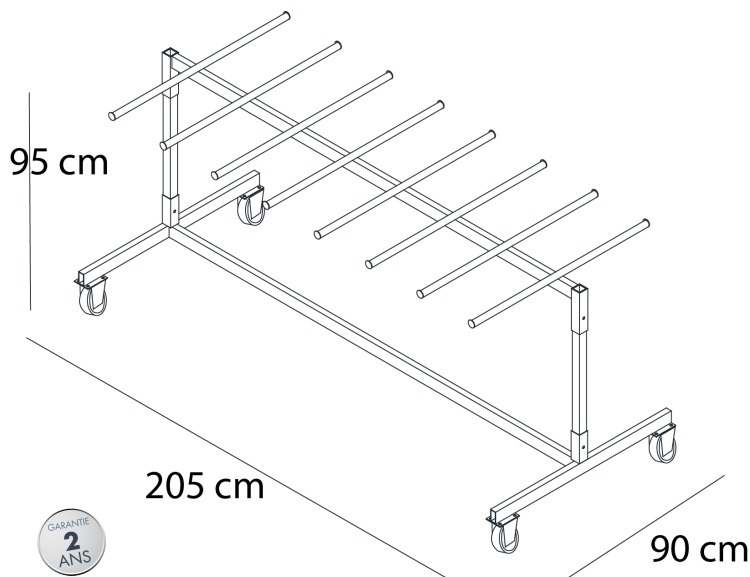

DIMENSIONS ET LOGISTIQUES

Dimensions dépliées (L x l x h)	205 x 90 x 95 cm
Dimensions pliées (L x l x h)	209 x 90 x 34 cm
Poids net	38.300 kg
Type de colisage	1 pc.
Colis	202 x 21.5 x 18.5 cm
Poids colis	39.300 kg
Quantité par palette	20