



CHARIOT de CHAISES

FURNITRADE

Réf. CH80279

Leisure'n
Pleasure

69x54x85,5 cm - Capacité de 10 à 20 chaises

DESCRIPTION

- Chariot de chaises en acier galvanisé
- La conception compacte peut contenir de 8 à 23 chaises selon la référence.
- Deux poignées rotatives de chaque côté pour tirer le chariot
- Permet de ranger les chaises facilement et rapidement
- Solution idéale pour la maison et les petites structures professionnelles
- Construction rigide et durable
- Facile à déplacer grâce à ses roues
- Conçu pour passer une porte de taille standard
- **Garantie 2 ans**
- Poids: 9,1 kg

CAPACITÉS :

- 23 chaises gamme 'JET' (CHJE...)
- 22 chaises gamme 'PALME' (CHPA...)
- 13 chaises METAL (CHMENOM0)
- 11 chaises gamme 'JUMBO' (CHJU...)
- 8 chaises gamme 'NET' (CHNENOM2)
- 14 chaises gamme 'PRESTIGE' (CHPR...)
- 18 chaises gamme 'SLIM'
- 14 chaises gamme 'TRANSPARENT' (CHPLTR)
- 10 chaises empilables 80310

FINITION STRUCTURE DIMENSIONS

- Longueur: 69 cm
- Largeur: 54 cm
- Hauteur: 85,5 cm (du sol à la barre)
- Longueur (entre les barres): 60 cm
- Largeur (entre les barres): 49 cm
- Hauteur de barre: 72 cm
- Épaisseur Barre: 1,43 mm
- Longueur Roue: 9,5 cm
- Largeur Roue: 3 cm
- Hauteur Roue: 10 cm

FINITION STRUCTURE CARACTÉRISTIQUES

- Piètement tubes
- Acier robuste thermolaqué (NOIR)
- Cadre en acier avec finition résistante aux intempéries
- Diamètre du tube 22 x 22mm
- Revêtement anti-corrosion
- Equipé de 4 roues pivotantes dont 2 avec freins



ACCESSOIRES



Chariot de chaises XL
Réf CH80279 XL

FILAIRE AVEC DIMENSIONS

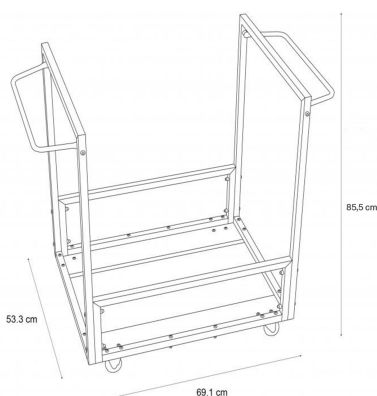

DIMENSIONS ET LOGISTIQUES

Dimensions dépliées (L x l x h)	69 x 54 x 85.5 cm
Dimensions pliées (L x l x h)	0 x 0 x 0 cm
Poids net	9.100 kg
Type de colisage	1 pc.
Colis	72.5 x 56.5 x 7 cm
Poids colis	10.100 kg
Quantité par palette	40

FT FURNITRADE
INNOVATION & DESIGN

